

COMPATIBLE CON UNIDADES INTERIORES AC / DC / DC 2.0 Y DC 3.0



NOVEDAD 2023

R-410A

MODELOS

MINI KRV V8 252 SW 3PH
MINI KRV V8 280 SW 3PH
MINI KRV V8 335 SW 3PH
MINI KRV V8 400 SW 3PH
MINI KRV V8 450 SW 3PH
MINI KRV V8 560 SW 3PH

La serie Mini KRV V8 con gas R-410A y salida de aire horizontal, permite trabajar con **temperaturas exteriores en modo frío desde -15 °C hasta 55 °C y en modo calor desde -30 °C hasta 30 °C.**

Su tecnología full inverter permite trabajar con la **mejor eficiencia**, con el **menor consumo** posible y con **menor nivel sonoro** gracias a sus 14 modos de silencio seleccionables.

- Nueva unidad exterior KRV V8 de R-410A compatible unidades interiores AC / DC / DC 2.0 Y DC 3.0.
- Unidad exterior con formato estrecho y compacto que ahorra espacio.
- Diferentes modos de silencio.
- Permite mayor distancia frigorífica.
- Amplio rango de funcionamiento según temperaturas exteriores.

AMPLIO RANGO DE FUNCIONAMIENTO

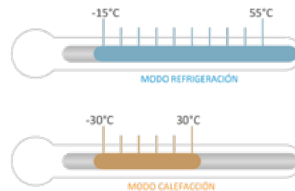

REDUCIDO ESPACIO PARA SU INSTALACIÓN Y FÁCIL TRANSPORTE



UNIDADES EXTERIORES MINI KRV V8 SALIDA AIRE HORIZONTAL

REQUISITOS DE ESPACIO PARA LA INSTALACIÓN (mm)

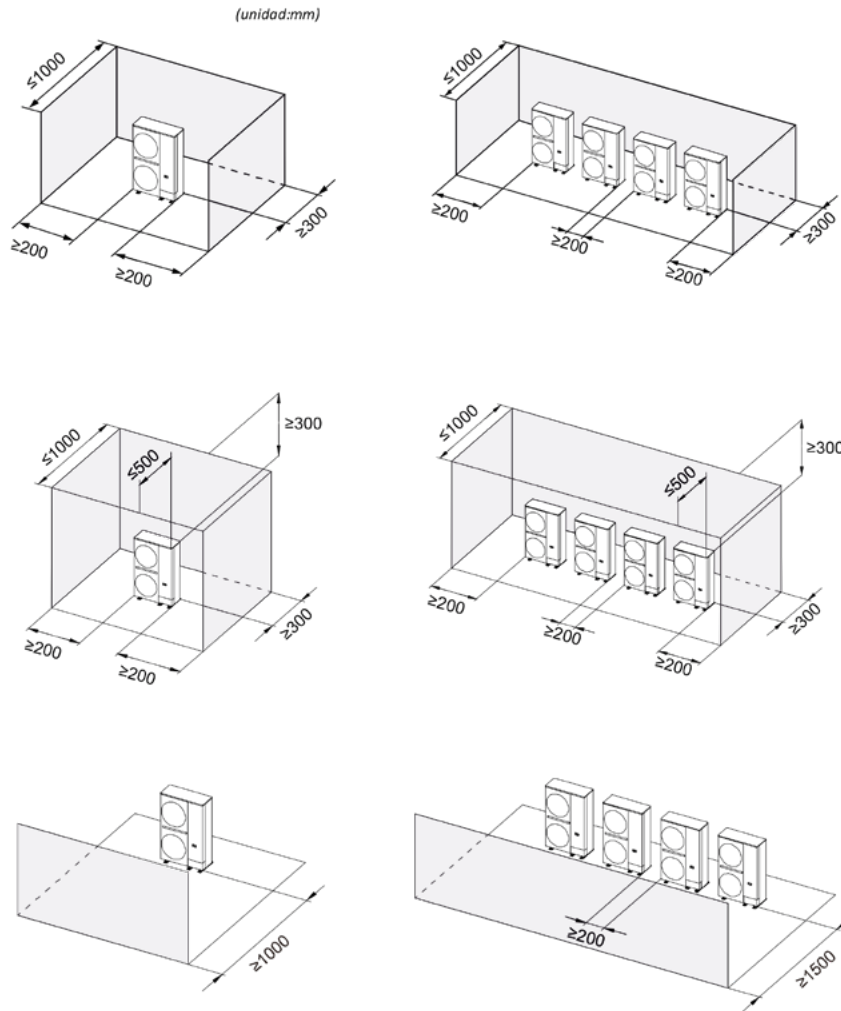

DIMENSIONES DE LA UNIDAD (mm)

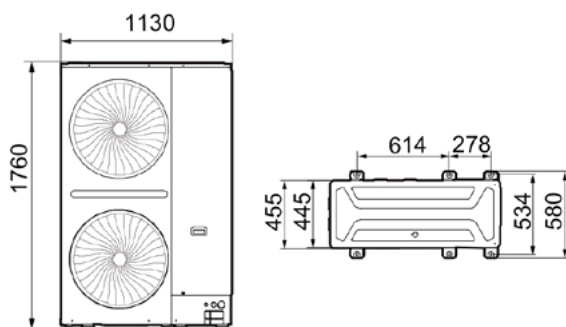

8/10/12/14 HP

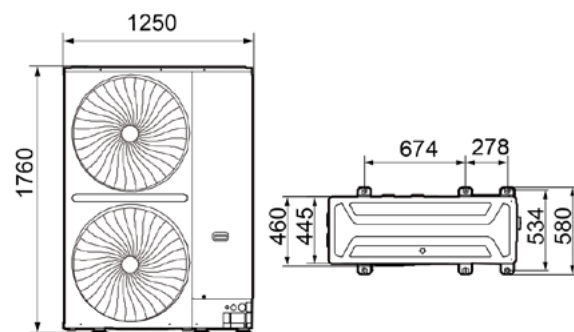

16/18/20/22 HP

TABLA SELECCIÓN MINI KRV V8 (NO COMBINABLES)

CARACTERÍSTICAS		MINI KRV V8 R410A 252SW 3PH		MINI KRV V8 R410A 280SW 3PH		MINI KRV V8 R410A 335SW 3PH	
		FRÍO	CALOR	FRÍO	CALOR	FRÍO	CALOR
	HP	8		10		12	
CAPACIDAD	W	25.200	25.200	28.000	28.000	33.500	33.500
	Kcal/h	21.496	21.496	24.076	24.076	28.810	28.810
CONSUMO ELÉCTRICO	kW	7,6	6,1	9,1	7,0	11,6	9,1
SEER/SCOP		7,1	4,15	6,8	4,1	6,38	4,11
RANGO TEMP. EXT. FRÍO	°C	-15 / 55		-15 / 55		-15 / 55	
RANGO TEMP. EXT. CALOR	°C	-30 / 30		-30 / 30		-30 / 30	
NÚMERO INTERIOR CONECTABLES		13		16		19	
UNIDAD EXTERIOR							
MÁX. CORRIENTE	A	17		21		23	
ALIMENTACIÓN	V-ph-Hz	380/415-3-50		380/415-3-50		380/415-3-50	
CAUDAL EXT. MÁX	m³/h	11.800		12.500		12.500	
PRESIÓN SONORA MÁX.	dB[A]	56		57		58	
	Ancho	1.130		1.130		1.130	
DIMENSIONES (mm)	Fondo	580		580		580	
	Alto	1.760		1.760		1.760	
	PESO NETO/BRUTO	Kg 182/196		182/196		185/199	
REFRIGERANTE							
GAS REFRIGERANTE	Tipo	R410A		R410A		R410A	
CARGA DE REFRIGERANTE	Kg	6,1		6,1		6,4	
DIÁMETRO CONEXIÓN FRIGORÍFICA	Líquido	1/2"		1/2"		1/2"	
	Gas	1"		1"		1"	
LONGITUD TOTAL CIRC. FRIGORÍFICO	m	560		560		560	
LONG. ENTRE LA EXTERIOR Y LA INTERIOR MÁS ALEJADA	Real (m)	150		150		150	
	Equival.(m)	175		175		175	
LONGITUD ENTRE EL PRIMER DISTRIBUIDOR Y LA INT. MÁS ALEJADA	m	40		40		40	
DIFERENCIA DE ALTURA ENTRE EXTERIOR ABAJO E INTERIOR ARRIBA	m	40		40		40	
DIF. DE ALTURA ENTRE EXTERIOR ARRIBA E INTERIOR ABAJO	m	50		50		50	
MÁXIMA DIFERENCIA ENTRE UNIDAD INTERIOR	m	30		30		30	
CONEXIONES ELÉCTRICAS							
INTERCONEXIÓN UD. INT.	mm²	3x1+Pantalla		3x1+Pantalla		3x1+Pantalla	
ALIMENTAC. ELÉCTRICA	mm²	5x6/10		5x6/10		5x6/10	
CÓDIGO		4100050422		4100050423		4100050424	

Nota:

[1] Condiciones nominales: Refrig. 27°C B.S/19°C B.H interior, 35° B.S exterior. Longitud tubería 5 m, diferencia altura 0 m.

[1] Condiciones nominales: Calefac. 20°C B.S interior, 7°C B.S/6°C B.H exterior. Longitud tubería 5 m, diferencia altura 0 m.

[2] Nivel de presión sonora medido a 1 m enfrente de la unidad y a 1,3 m de altura en cámara semi-anechoica.

[3] Cantidad de refrigerante que viene en el interior de la unidad. Para la carga adicional se debe utilizar el programa de selección de KRV.

[4] Cableado de alimentación orientativo hasta 20 metros.

UNIDADES EXTERIORES MINI KRV V8 SALIDA AIRE HORIZONTAL

TABLA SELECCIÓN MINI KRV V8 (NO COMBINABLES)

CARACTERÍSTICAS		MINI KRV V8 R410A 400SW 3PH		MINI KRV V8 R410A 450SW 3PH		MINI KRV V8 R410A 560SW 3PH	
		FRÍO	CALOR	FRÍO	CALOR	FRÍO	CALOR
CAPACIDAD	HP	14		16		20	
	W	40.000	40.000	45.000	45.000	56.000	56.000
	Kcal/h	34.394	34.394	38.693	38.693	48.151	48.151
CONSUMO ELÉCTRICO	kW	15,7	11,7	16	12,2	22,9	15,5
SEER/SCOP		6,23	4	6,15	4,1	5,95	4,07
RANGO TEMP. EXT. FRÍO	°C	-15 / 55		-15 / 55		-15 / 55	
RANGO TEMP. EXT. CALOR	°C	-30 / 30		-30 / 30		-30 / 30	
NÚMERO INTERIOR CONECTABLES		22		26		33	
UNIDAD EXTERIOR							
MÁX. CORRIENTE	A	28		30		40	
ALIMENTACIÓN	V-ph-Hz	380/415-3-50		380/415-3-50		380/415-3-50	
CAUDAL EXT. MÁX	m³/h	12.500		18.500		18.500	
PRESIÓN SONORA MÁX.	dB[A]	59		60		61	
		Ancho	1.130		1.250		1.250
DIMENSIONES (mm)	Fondo	580		580		580	
	Alto	1.760		1.760		1.760	
	PESO NETO/BRUTO	187/201		214/229		234/249	
REFRIGERANTE							
GAS REFRIGERANTE	Tipo	R410A		R410A		R410A	
CARGA DE REFRIGERANTE	Kg	7,4		8		8,5	
DIÁMETRO CONEXIÓN FRIGORÍFICA	Líquido	1/2"		5/8"		5/8"	
	Gas	1"		1" 1/8		1" 1/8	
LONGITUD TOTAL CIRC. FRIGORÍFICO	m	560		560		560	
LONG. ENTRE LA EXTERIOR Y LA INTERIOR MÁS ALEJADA	Real (m)	150		150		150	
	Equival.(m)	175		175		175	
LONGITUD ENTRE EL PRIMER DISTRIBUIDOR Y LA INT. MÁS ALEJADA	m	40		40		40	
DIFERENCIA DE ALTURA ENTRE EXTERIOR ABAJO E INTERIOR ARRIBA	m	40		40		40	
DIF. DE ALTURA ENTRE EXTERIOR ARRIBA E INTERIOR ABAJO	m	50		50		50	
MÁXIMA DIFERENCIA ENTRE UNIDAD INTERIOR	m	30		30		30	
CONEXIONES ELÉCTRICAS							
INTERCONEXIÓN UD. INT.	mm²	3x1+Pantalla		3x1+Pantalla		3x1+Pantalla	
ALIMENTAC. ELÉCTRICA	mm²	5x6/10		5x16/25		5x16/25	
CÓDIGO		4100050420		4100050421		4100050425	

Nota:

(1) Condiciones nominales: Refrig. 27°C B.S/19°C B.H interior, 35° B.S exterior. Longitud tubería 5 m, diferencia altura 0 m.

(1) Condiciones nominales: Calefac. 20°C B.S interior, 7°C B.S/6°C B.H exterior. Longitud tubería 5 m, diferencia altura 0 m.

(2) Nivel de presión sonora medido a 1 m enfrente de la unidad y a 1,3 m de altura en cámara semi-anecoica.

(3) Cantidad de refrigerante que viene en el interior de la unidad. Para la carga adicional se debe utilizar el programa de selección de KRV.

(4) Cableado de alimentación orientativo hasta 20 metros.